

BALENÍ ZÁSILEK

Doporučení ke zvýšení bezpečnosti



1. PŘEPRAVNÍ OBAL.....1

Co musí obal vydržet?.....2

Standardní přepravní obaly.....3

2. VÝPLŇOVÝ A FIXAČNÍ MATERIÁL...4

Vnitřní výplň.....5

Výplňový a fixační materiál.....6

Obrazová příloha.....7

Využití výplňového materiálu.....8

3. ZALEPENÍ, UZAVŘENÍ ZÁSILKY.....9

Uzavření a označení zásilky.....10

Správné zásilky.....11



PŘEPRAVNÍ OBAL



Global Logistics

Co musí obal vydržet?

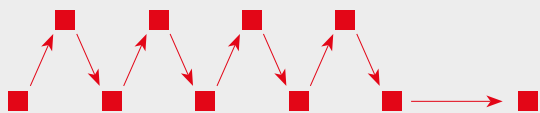

1 NAKLÁDÁNÍ, VYKLÁDÁNÍ

Zásilka je min. 6x naložena, vyložena a přesouvána po válečkovém dopravníku.

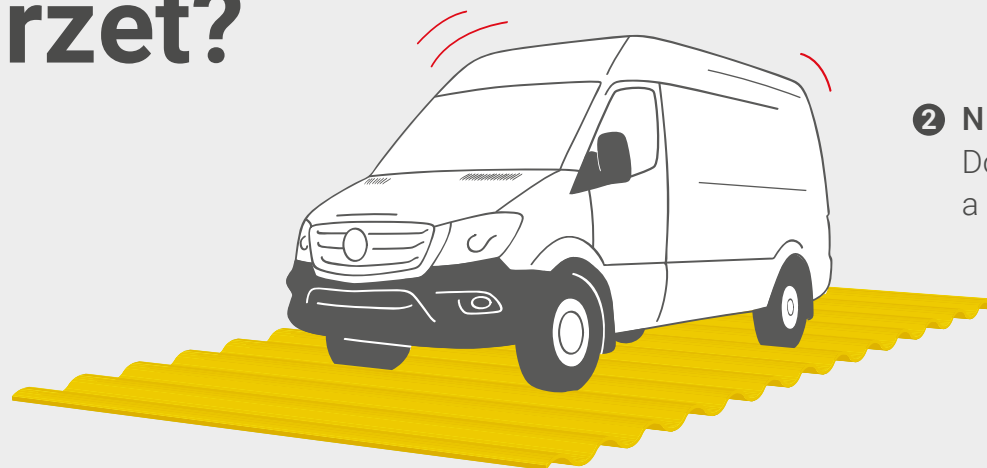
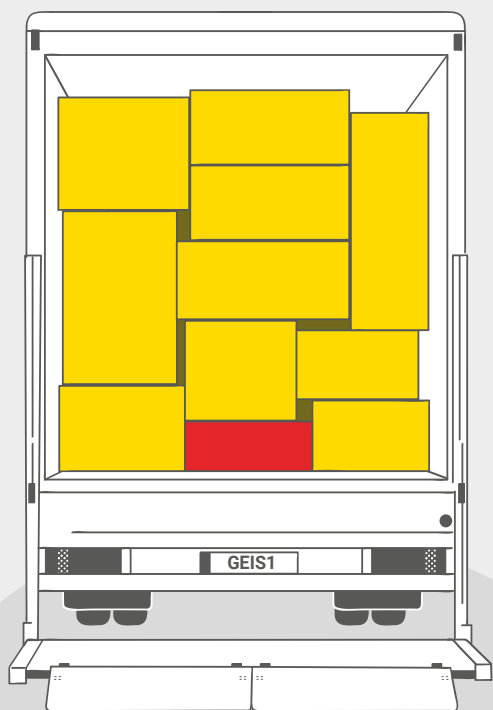

2 NEROVNÝ POVRCH

Dochází k vibracím a posunu zásilek.

3 TLAKY

Zásilka může být ve spodu až 2,5 m stohu.

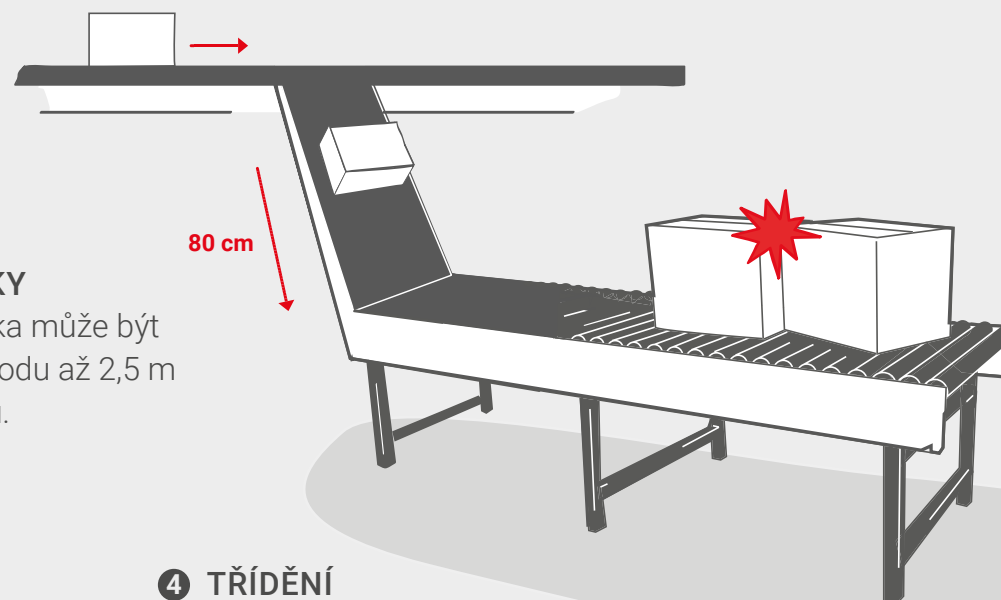

4 TŘÍDĚNÍ

Zásilky jsou tříděné pomocí automatického sortéru s nejmodernější technologií. Zásilky překonávají různé výškové rozdíly.
Možná rizika: nárazy o sebe, možnost pádu.



Standardní přepravní obaly

Kvalitní krabice z vlnité lepenky zaručuje vyšší bezpečnost, snižuje riziko poškození výrobku.

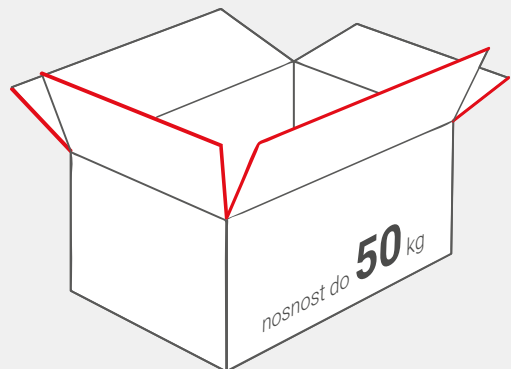

3 vrstvá vlnitá lepenka:
nosnost cca 15 kg



5 vrstvá vlnitá lepenka:
nosnost cca 30 kg



7 vrstvá vlnitá lepenka:
nosnost cca 50 kg

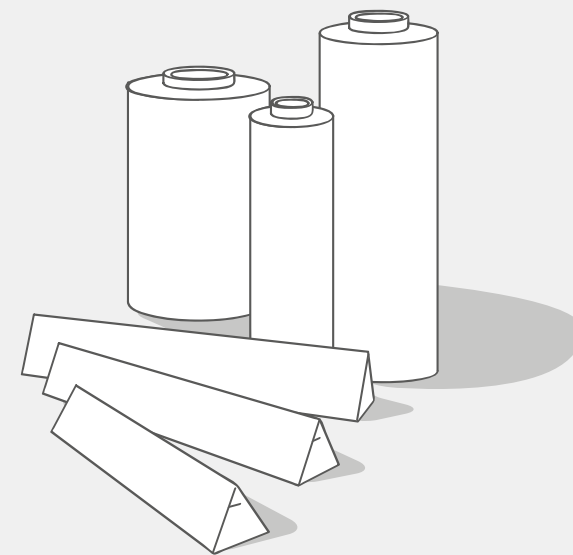

Požadujeme **hranatý tubus** pro kulaté věci a **bílou strečovou folii**.

TYPY VÝZTUŽÍ

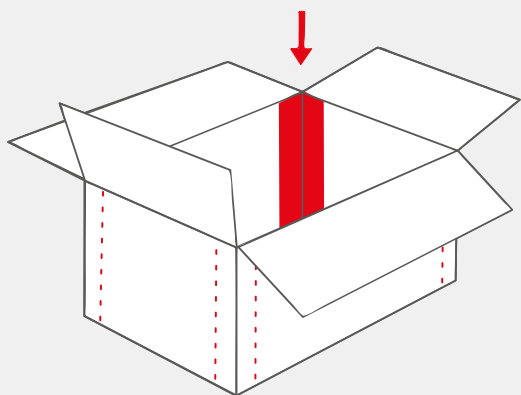

Speciální výztuže ve tvaru „L“, „U“ do rohů a boků krabice.

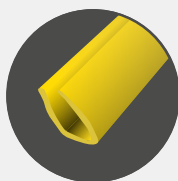
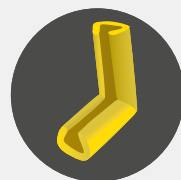

Věděli jste?

Výztuže zpevňují kartonáž a zvyšují nosnost až o 20 %.

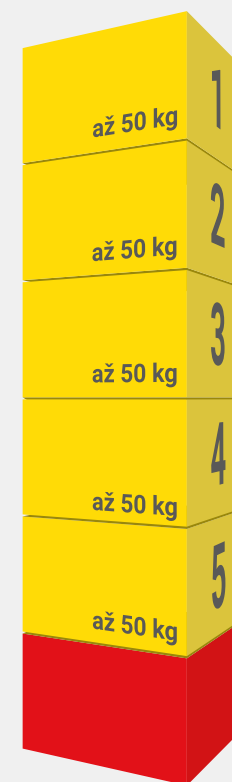

RYCHLÝ TEST
Obal musí vydržet minimálně 5ti násobek vlastní hmotnosti.

VÝPLŇOVÝ A FIXAČNÍ MATERIÁL



Global Logistics

Vnitřní výplň*

Správné rozložení a princip balení:

- 1 VÍKO**
Pevná fixace shora,
ochrana proti zatížení.
 - 2 BOKY, HRANY**
Zamezení pohybu do stran,
vzdálenost výrobku od obalu.
 - 3 DNO**
Nejsilnější fixace, deformační
zóna pro nárazy.
- ! FIXACE**
Části z polystyrenu se skládají k sobě,
nedotýkají se však výrobku.

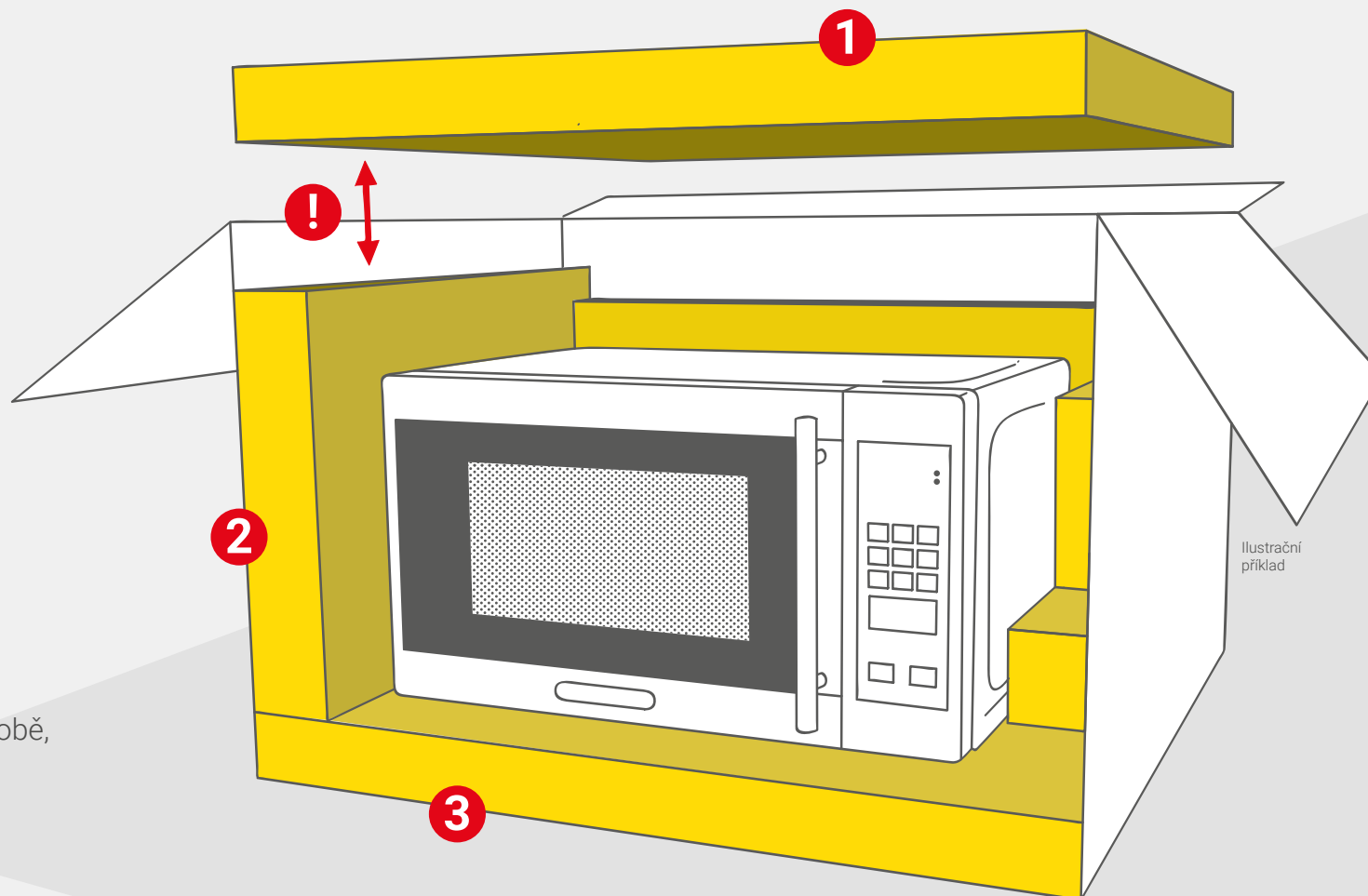

Vždy myslíte na hodnotu výrobku.

Nevyplatí se šetřit na obalovém materiálu, finanční ztráta může být mnohonásobně vyšší.

*Jako materiál pro vnitřní výplň doporučujeme polystyren.

Výplňový a fixační materiál

Riziko poškození výrobku bez vnitřní výplně je **VYSOKÉ!**

Druh fixace*	Lehký výrobek	Těžký výrobek
Bublíková fólie	•	
Fixace z polystyrenu		•
Kartonové proložky		•
Kartofix	•	
Padpak	•	•
Vzduchové polštářky	•	•

Doplňková výplň: tělíska flopak, vlnitá lepenka, pěnové profily.

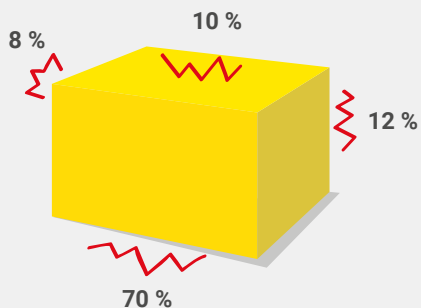

Statistika škod přepravovaných zásilek víko 10 %, rohy 8 %, hrany 12 %, dno 70 %. Zásilka musí obsahovat vnitřní fixaci.

 **99 %**

Na 99 % bude příjemce zásilky nespokojený, když nebudete využívat pro výrobky v zásilce vhodné vnitřní fixace a výplně.

Výrobek v zásilce bez vnitřní výplně.

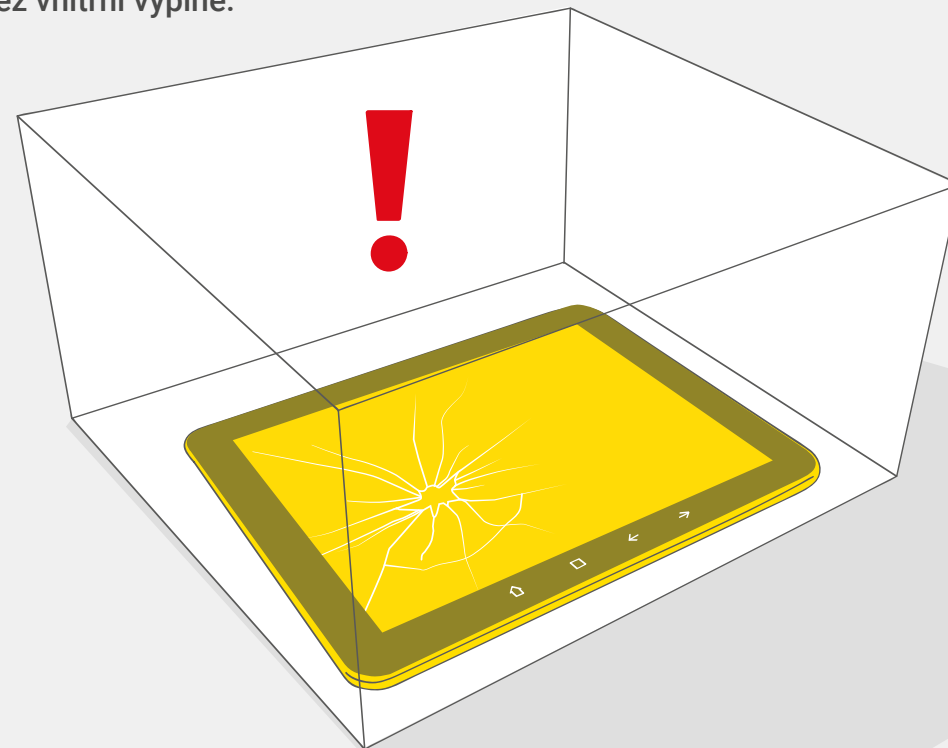

LEHKÉ PRODUKTY

měkká a vzdušná fixace (pěnové profily, tělíska flopak)

TĚŽKÉ PRODUKTY

tuhá a zhutnělá fixace (materiál polystyren)

* viz obrazová příloha na str. 7

Obrazová příloha fixačního a výplňového materiálu

- ① Bublincová fólie
- ② Fixace z polystyrenu
- ③ Tělíska flopak
- ④ Vlnitá lepenka
- ⑤ Kartonové proložky
- ⑥ Kartofix
- ⑦ Padpak
- ⑧ Pěnové profily
- ⑨ Vzduchové polštářky



Využití výplňového materiálu

Proč?

- Zafixujete výrobky v zásilce.
- Vytvoříte deformační zóny.
- Předejdete pohybu výrobku ve všech směrech a promáčknutí obalu.

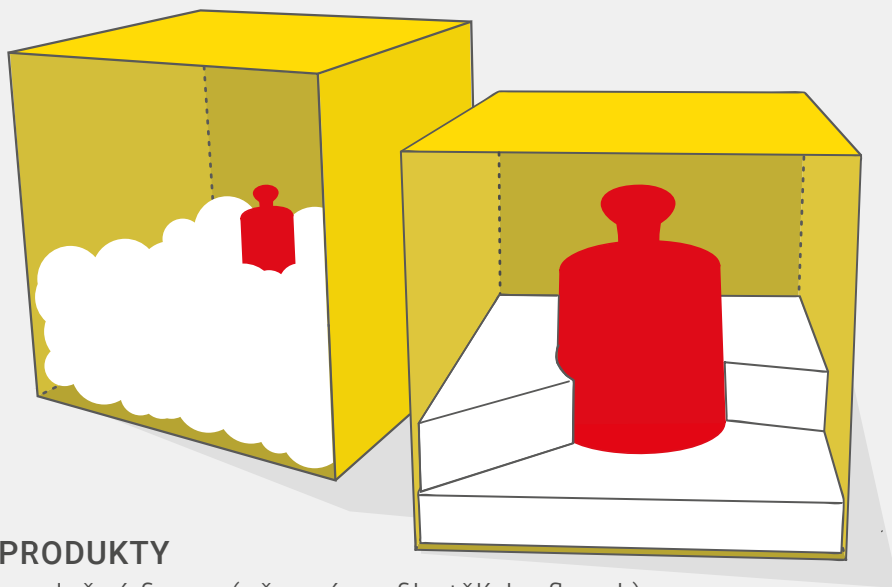

LEHKÉ PRODUKTY

měkká a vzdušná fixace (pěnové profily, tělíška flopak)

TĚŽKÉ PRODUKTY

tuhá a zhutnělá fixace (materiál polystyren)

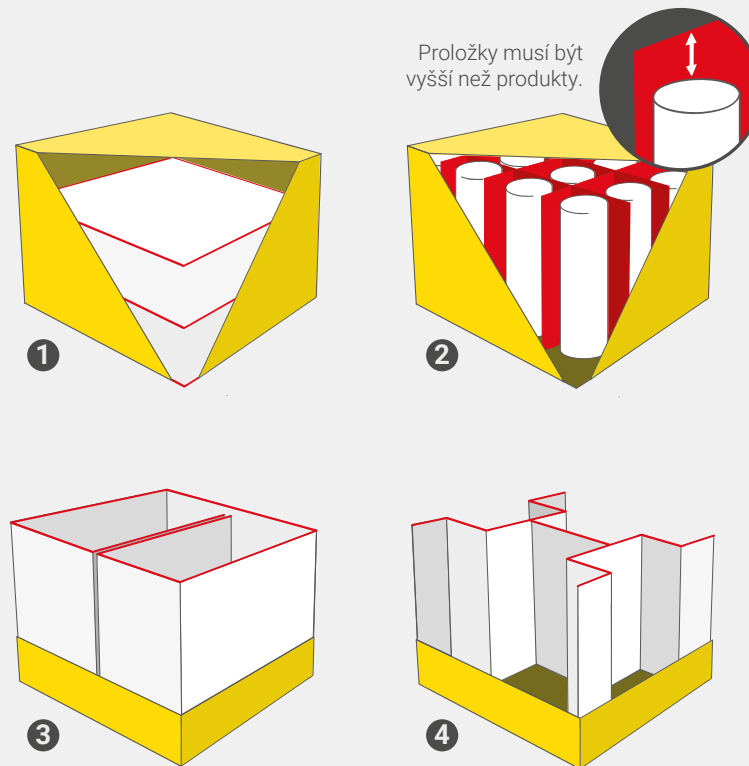

ODDĚLENÍ PRODUKTŮ OD SEBE (mřížky, proložky a obalení).

Vždy 2 a více kusů výrobků je NUTNÉ oddělit od sebe. Zabrání se poškození výrobků.

ZALEPENÍ, UZAVŘENÍ ZÁSILKY



Global Logistics

Uzavření a označení zásilky



Používejte firemní pásy.

Zajistíte tím originalitu balení, vyšší bezpečnost a zároveň reklamu.

- 1 Správné zalepení zásilky, tvar dvojitého „H“.

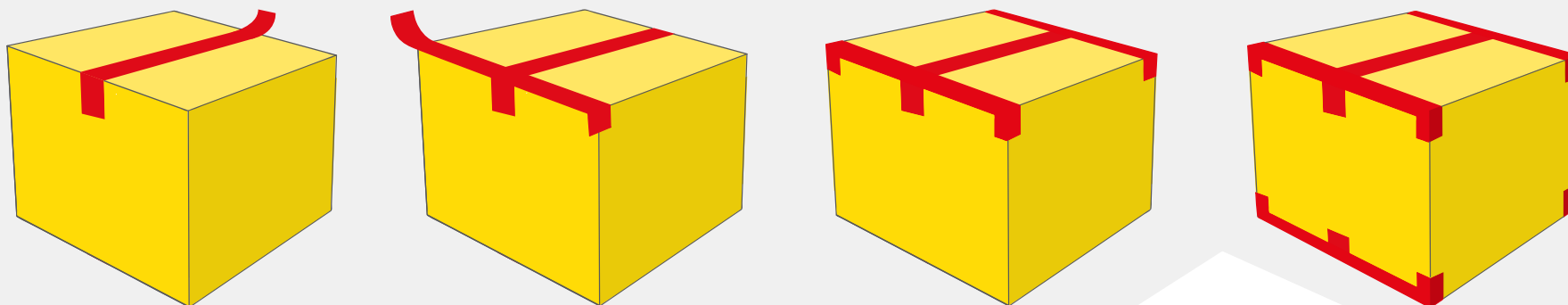

- 2 Využití manipulačních značek – **nenahrazují** kvalitní obal a výplně.

- 3 Zásilka je přepravována v nejstabilnější pozici.

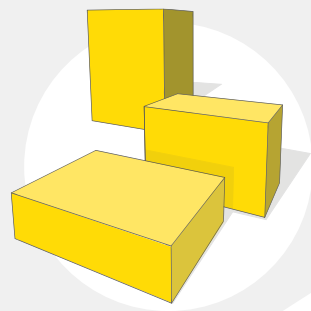

Výběr z dostupných manipulačních značek:

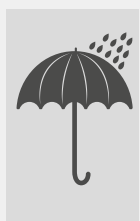

Chránit před deštěm



Křehké, opatrně zacházet



Tímto směrem nahoru

- 4 Označení zásilky **výhradně jedním přepravním štítkem.**

Kde umístit štítek?

Na horní nebo boční největší ploše zásilky. Manipulační značky je nutné umístit vedle štítku, na viditelné místo.

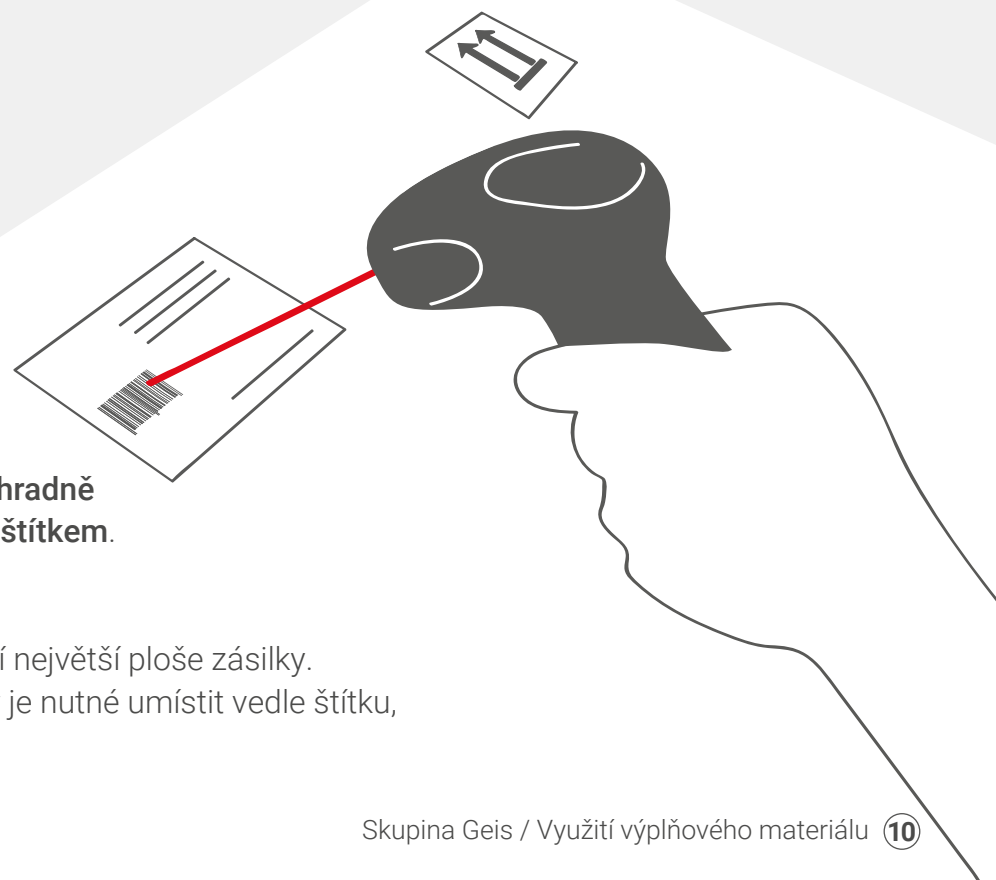

Správná zásilka je:

- 1 Zabalena v kvalitní krabici z vlnité lepenky nebo v hranatém tubusu.
- 2 Obsahuje a je správně použitý výplňový a fixační materiál.
- 3 Správně zalepena (tvar dvojitého „H“) a označena (jeden přepravní štítek).
- 4 Hmotnost max. 50 kg *
- 5 Rozměrová omezení:
délka **A** = max. **200 cm**
a nebo rozměry
A + 2B + 2C = max. 300 cm.

* Maximální váha a rozměry se mohou lišit podle typu využití služby a destinace, viz VOP Geis Parcel CZ.



Vždy myslete na hodnotu výrobku.

Nevyplatí se šetřit na obalovém materiálu, finanční ztráta může být mnohonásobně vyšší.

Vyloučené zásilky*

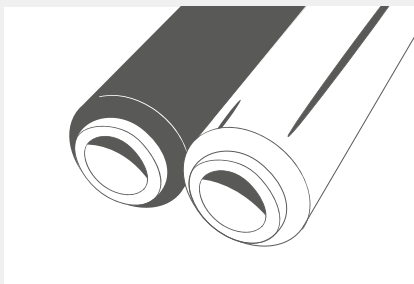

Zabalené černou nebo lesklou folií.



Zásilky v kufrech s uchy a přezkami

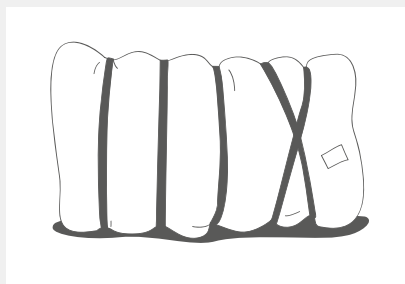

Bez pevného ochranného obalu, v pytlích / vacích nebo pouze v igelitu



Kanistry, plechovky, sudy

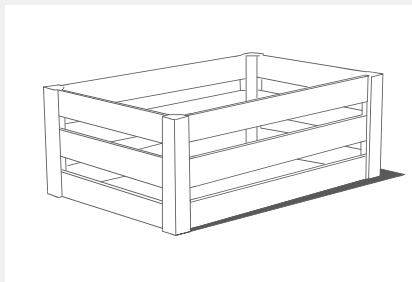

Dřevěné přepravky

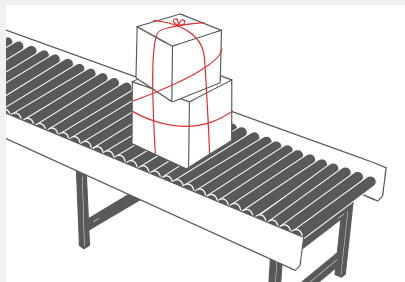

Zásilky spojené z více kusů v jeden celek

Zásilky obsahující výbušniny, zbraně, hořlaviny, chemické látky a nebezpečné zboží, viz VOP Geis Parcel CZ.



U těchto zásilek hrozí:

- Řidič jí **nebude moci převzít** do přepravy.
 - Přepravu zásilky budeme nuceni **pozastavit**.
 - Může dojít k **poškození** samotné zásilky.
 - Zásilka může **poškodit zboží jiných zákazníků**.
 - Zásilka může **poškodit majetek zasílatele / dopravce** (vozidlo, manipulační technika, atp.).
- Výsledkem bude nespokojenost Vaše, Vašeho zákazníka a riziko vícenákladů na způsobené škody.

*Jedná se o příklady, celé znění a specifikace vyloučených zásilek viz bod 2, VOP Geis Parcel CZ s.r.o.



Náš **společný cíl – spokojený příjemce**, který obdrží zásilku v pořádku.



Vždy je potřeba myslet na **hodnotu (cenu) výrobku**.



Nevyplatí se šetřit na obalovém materiálu.



Finanční ztráta může být mnohonásobně vyšší.



Zajistíme Vám kompletní i **originální řešení obalového materiálu** (návrh, optimalizace, realizace). Obratě se na nás: obaly@geis.cz

